

MACHINE À GLACES À POMPE AVEC TRAITEMENT THERMIQUE

MODÈLE DISPONIBLE
□ C708



- Avec son design contemporain et simple, cet équipement sera très facile à intégrer dans votre point de vente.
- La C708 est une machine auto pasteurisante avec pompe.
- Cela vous apportera un gain de temps en termes d'hygiène et sécurité alimentaire.
- Le temps de nettoyage est réduit grâce à la pasteurisation du mix chaque nuit.
- De plus, cet appareil à glaces vous garantira une meilleure gestion des rush grâce à sa production constante à gros débit.

CARACTÉRISTIQUES GÉNÉRALES

• Fonctionnalités

Dispose de toutes les variantes courantes de crème glacée, depuis les glaces à basse teneur en matière grasse, aux glaces sans graisses ou au yaourt.

• Système à traitement thermique

Fournit au quotidien un cycle de chauffe et de refroidissement qui permet d'assurer la sécurité alimentaire des produits laitiers jusqu'à deux semaines avant qu'un démontage et un nettoyage ne soient requis.

• Cylindre de réfrigération

Un, 3,2 litres

• Réservoir à mélange

Un, 18,9 litres. Réfrigéré de manière à conserver le mélange à une température inférieure à 5 °C en mode automatique et en mode Stand by. La pompe à air/mélange simplifiée distribue la quantité exacte d'air et de mélange dans le cylindre de réfrigération et réduit le nombre de pièces pour l'opérateur.

• Témoins lumineux

Le voyant lumineux de mélange insuffisant indique à l'opérateur qu'il faut rajouter du mélange. Lorsque le voyant de rupture de mélange clignote, il passe automatiquement au mode Stand by pour éviter tout endommagement.

• Commandes de l'écran tactile

Les commandes tactiles de microprocesseur sont incorporées dans le panneau en verre trempé. Il est possible de choisir entre de multiples langues. La viscosité est continuellement mesurée. Les fonctionnalités de blocage temporaire améliorent la fiabilité. Les températures dans le réservoir et le cylindre de réfrigération peuvent apparaître à n'importe quel moment du fonctionnement. Il est également possible d'accéder à l'historique des températures et des durées des 366 derniers cycles de chauffe à partir de l'affichage fluorescent.

• Stand by

Pendant les longues périodes de non-utilisation, la fonctionnalité Stand by assure la sécurité des températures du produit dans le réservoir et dans le cylindre de réfrigération, avec le minimum de consommation électrique.

• Système de verrouillage de la porte

Protège l'opérateur de toute blessure, car le batteur ne fonctionnera pas sans que la porte de sortie soit en place

ACCESSOIRES

- socle rouleur avec porte de rangement
- Verrouillages du réservoir
- Pieds - [hauteur de l'unité augmentée de 108 mm]
- Rail à sirop (le montage à l'avant requiert un chariot spécial avec porte arrière)
- Kit de rail à sirop (montage latéral)
- Déflcteur d'air chaud disponible pour machine à air uniquement

MACHINE À GLACES À POMPE AVEC TRAITEMENT THERMIQUE

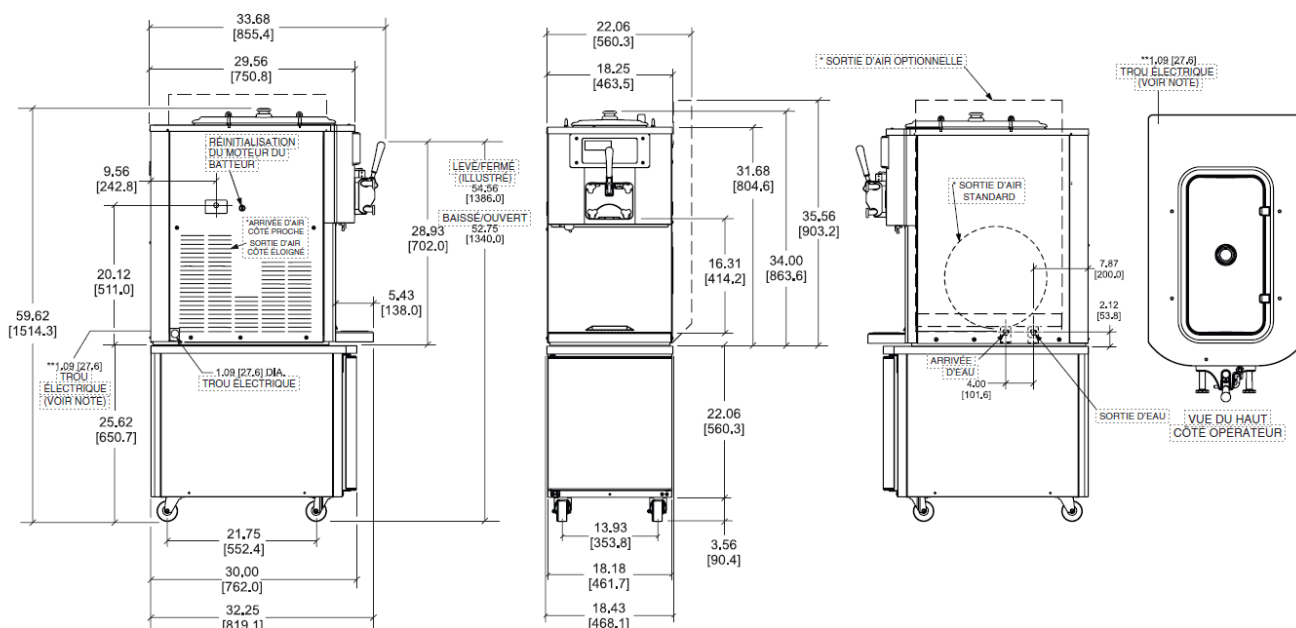

NOTE: * REFRIGÉRISSÉMENT À L'AIR UNIQUÈMENT / ** TROU ÉLECTRIQUE DE 1,09 (27,6) DISPONIBLE POUR ÉVACUATION D'AIR VERS LE HAUT OU UNITÉS REFRIGÉRIÉES À L'EAU UNIQUÈMENT. LES CHIFFRES ENTRE CROCHETS INDICENT LES MILLIMÈTRES / LES DIMENSIONS DÉCIMALES ET FRACTIONS SONT ÉGALES À (PLUS OU MOINS) 1/16ÈME DE POUCE (1,5 mm).



SPÉCIFICATIONS

- **Spécifications électriques**

Une connexion électrique dédiée est requise. Unité faite pour être connectée en permanence.

- **Moteur du batteur**

Un, 1,5 CV.

- **Système de réfrigération**

Un, 9 500 BTU/h. R404A/449.

- **Refrigérissement à l'air**

Minimum de 152 mm des deux côtés de l'unité et l'arrière de la machine doit être placé contre un mur pour empêcher le recyclage d'air chaud. Les dégagements minimaux doivent être respectés pour garantir une circulation adéquate de l'air et une performance optimale.

Une cheminée d'évacuation d'air en option dirige l'air chaud à évacuer vers le haut. Lorsqu'on utilise une cheminée d'évacuation d'air, aucun dégagement n'est nécessaire du côté droit de l'appareil.

- **Refrigérissement à l'eau**

Connexions FPT de 3/8 po pour l'entrée et la sortie de l'eau sur le panneau arrière.

Modèle	poids Net	Poids d'expédition	Largeur (mm)	Profondeur (mm)	Hauteur (mm)	M3
C708	192.8Kg	216Kg	464	820	864	0.99

Electricité	Taille maximum fusible	Minimum courant admissible	Pole (P) Câbles (W)
380-415/50/3N~ Air	12	9	4P 5W